

MS252

Bänderspannzeug, Durchmesser 40mm

Das Bänderspannzeug MS252 dient zum Spannen schmäler Bänder. Gespannt wird das Band durch Aufwickeln mittels Handknauf und Arretieren mit dem Absteckstift.

Artikel Nr.	MS252-40-25
Zugkraft	20kN
Max. Probandicke	2,5mm
Max. Probenbreite	25mm
Min. Probenlänge	550 mm
Rollendurchmesser	40mm, Stahl, vernickelt
Korpus	Aluminium, eloxiert
Anschluss	Af15,9 oder Af20
Temperaturbereich	0°C bis +70°C
Gewicht	1,2 kg pro Spannzeug
Lieferumfang	1 Paar

Andere Ausführungen und Abmessungen auf Anfrage

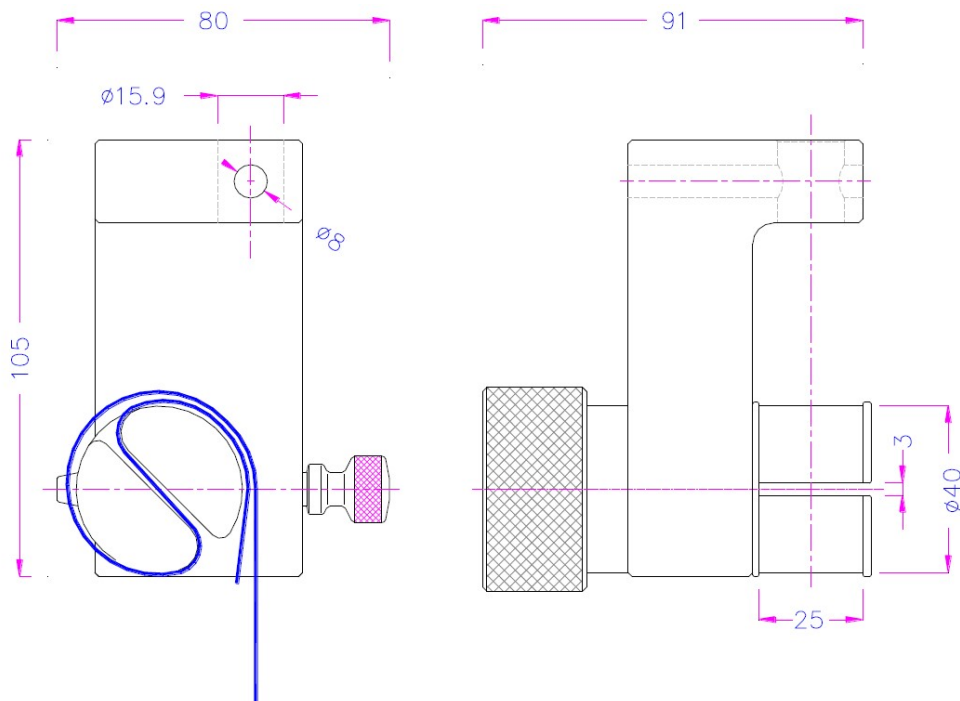

MFC Sensortechnik GmbH

Windhukstraße 46, D-42389 Wuppertal, Tel: 0202-3097100, Fax: 0202-3097102, E-Mail: info@mfc-sensoren.de

MS252

Bänderspannzeug, Durchmesser 20mm

Das Bänderspannzeug MS252 dient zum Spannen schmäler Bänder. Gespannt wird das Band durch Aufwickeln mittels Handrad und Ratschenmechanismus.

Artikel Nr.	MS252-40-25
Zugkraft	5kN
Max. Probendicke	1mm
Max. Probenbreite	35mm
Min. Probenlänge	300 mm
Rollendurchmesser	20mm, Stahl, vernickelt
Korpus	Aluminium, eloxiert
Anschluss	Af15,9 oder Af20
Temperaturbereich	0°C bis +70°C
Gewicht	0,8 kg pro Spannzeug
Lieferumfang	1 Paar

Andere Ausführungen und Abmessungen auf Anfrage

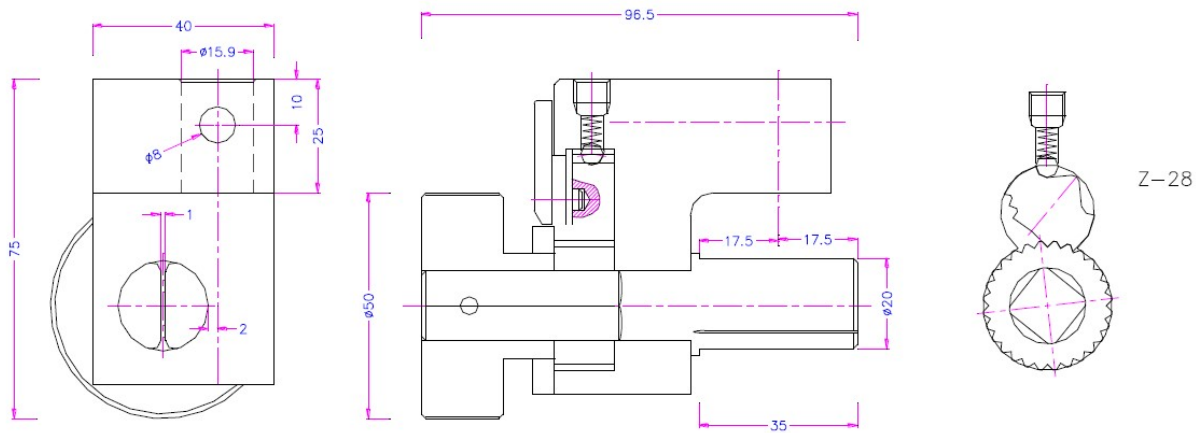

MFC Sensortechnik GmbH

Windhukstraße 46, D-42389 Wuppertal, Tel: 0202-3097100, Fax: 0202-3097102, E-Mail: info@mfc-sensoren.de

MS252

Bänderspannzeug, Durchmesser 100mm

Das Bänderspannzeug MS252 dient zum Spannen schmaler Bänder. Gespannt wird das Band durch Aufwickeln mittels Handknauf und Arretieren mit dem Absteckstift.

Artikel Nr.	MS252-100-25
Zugkraft	20kN
Max. Proben Dicke	4mm
Max. Probenbreite	25mm
Min. Probenlänge	1300 mm
Rollendurchmesser	100mm, Stahl, phosphatiert
Korpus	Stahl, phosphatiert
Anschluss	Am 31,7
Temperaturbereich	0°C bis +70°C
Gewicht	6kg pro Spannzeug
Lieferumfang	1 Paar

Andere Ausführungen und Abmessungen auf Anfrage

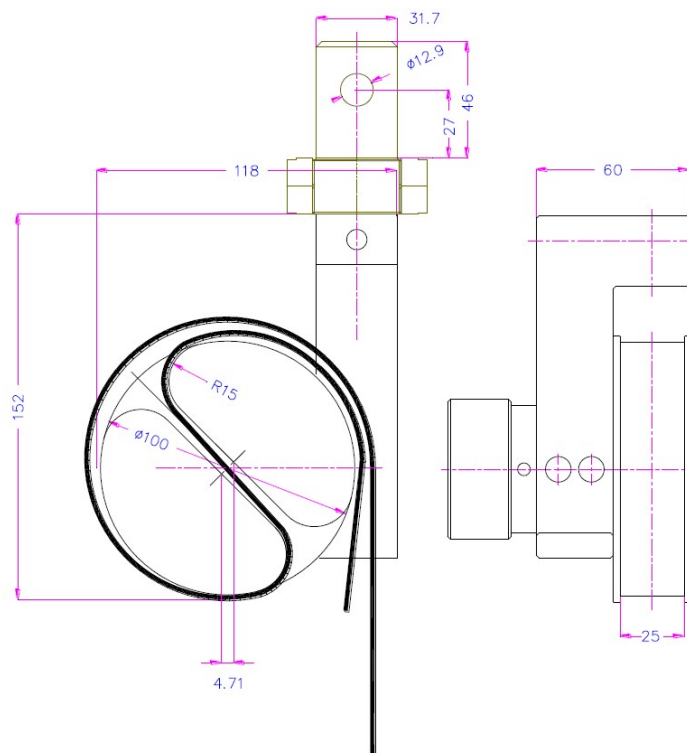

MFC Sensortechnik GmbH

Windhukstraße 46, D-42389 Wuppertal, Tel: 0202-3097100, Fax: 0202-3097102, E-Mail: info@mfc-sensoren.de

MS252

Beispiele für Sonderausführungen:

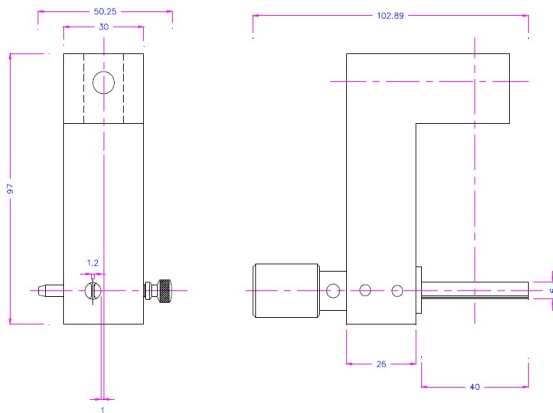

MS252-6-40

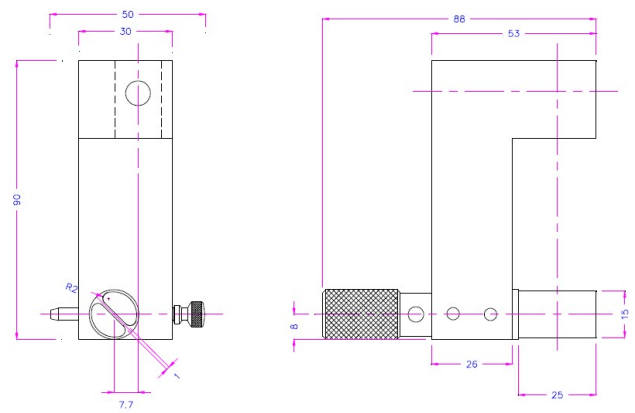

MS252-15-25

Beispiel für das Spannen der Bänder:



MS252-40-25 20kN



MS252-40-25 20kN